



# Flansche für Lüftungsrohre von Ø 75 - Ø 400

Datum: 01.04.2007

Seite: T 11

Werkstoff: PVC / PPs / PP / PE

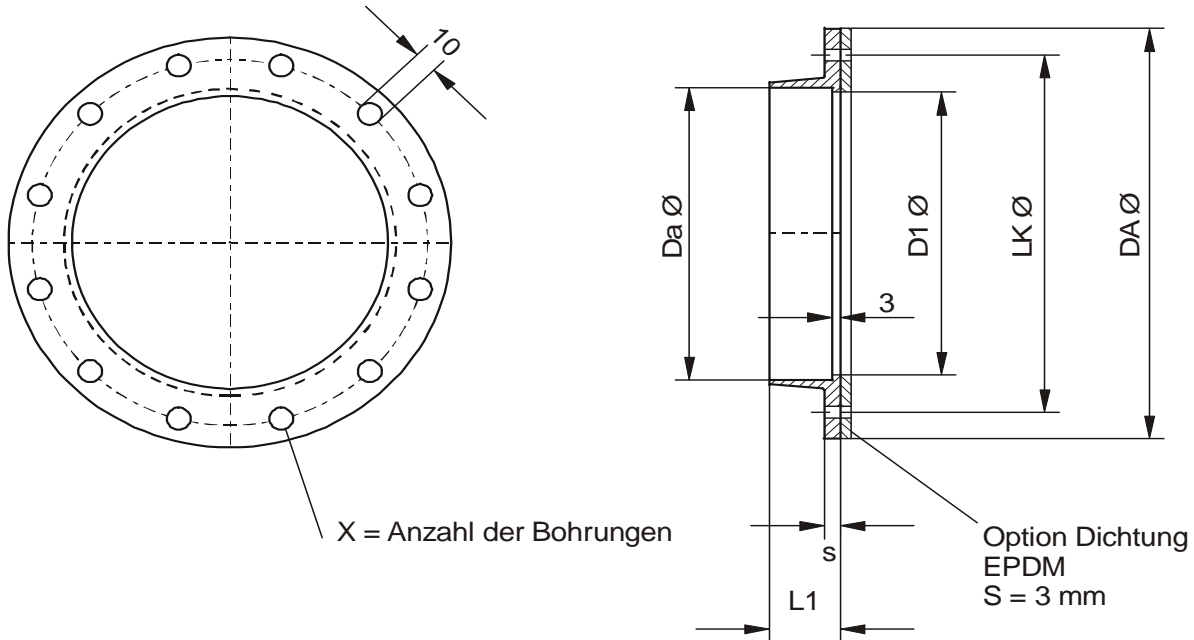

Da Ø	LKØ	DAØ	x	D1Ø	L1	s
75	110	140	8	69	29	6,5
90	128	158	8	84	29	6,5
110	150	170	8	106	30	8,0
125	165	185	8	122	30	8,0
140	175	200	8	136	30	8,0
160	200	230	8	156	30	8,0
180	220	250	8	176	30	8,0
200	240	270	8	196	30	8,0
225	265	295	8	222	30	8,0
250	290	320	12	246	30	8,0
280	325	355	12	275	30	10,0
315	350	395	12	310	30	10,0
355	400	435	12	349	30	10,0
400	445	475	16	393	30	10,0

Alle Maßangaben in mm

Preise finden Sie auf Seite 10

Maß-, und Konstruktionsänderungen vorbehalten!



# Flansche für Lüftungsrohre von Ø 450 - Ø 800

Datum: 01.04.2007

Seite: T 12

Werkstoff: PVC / PPS / PP / PE

Ausführung ohne Muffe

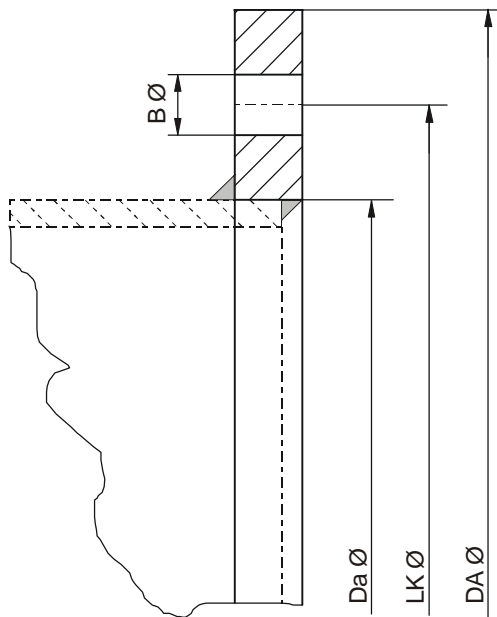

Ausführung mit Muffe

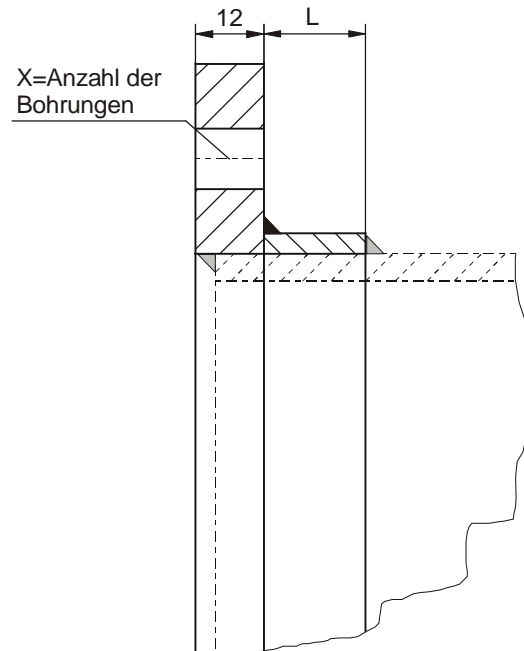

Da Ø	LK Ø	DA Ø	x	B Ø	L
450	510	560	16	10	60
500	560	610	20	10	60
560	610	660	20	10	60
600	660	710	24	10	80
630	710	760	24	10	80
700	760	810	24	10	80
710	760	810	24	10	80
800	866	916	28	10	80

Ab Da Ø 900 auf Anfrage

Alle Maßangaben in mm

Preise finden Sie auf Seite 11

Maß-, und Konstruktionsänderungen vorbehalten!